

# Blindall 60 serramenti non isolati

NON-INSULATED  
DOORS AND WINDOWS



Una serie versatile, ideale per la creazione di vetrine, porte di grandi dimensioni e finestre, con o senza blindatura, che garantisce un'estetica gradevole grazie alla complanarità interna ed esterna dei profili. Questo sistema include accessori speciali antiscasso da utilizzare sulle porte ad apertura esterna per garantire la massima sicurezza, insieme a regoli rinforzati per il fissaggio sicuro del serramento alla muratura perimetrale. Tipologie realizzabili: finestre, porte balcone. 2 ante, porte apertura esterna, porte apertura interna, sopra-ruote, vasistas, vetrine.

A highly versatile series, ideal for the construction of shopfronts, large-size doors, and windows, with or without reinforcement, offering an elegant appearance thanks to the internal and external flush alignment of the profiles. This system includes special anti-burglary hardware for outward-opening doors, ensuring maximum security, along with reinforced fixing brackets for secure anchoring of the frame to the perimeter wall. Available configurations include: windows, French windows, double-leaf doors, outward-opening doors, inward-opening doors, fanlights, top-hung windows, and shopfronts.

## SPECIFICHE | SPECIFICATIONS

Trasmittanza Termica   Thermal Transmittance	$U_i = 7,0 - W/m^2K$
Profondità telai   Frame Depth	60 mm
Profondità ante   Sash Depth	60 mm
Profondità ante porte   Door Sash Depth	60 mm
Portata massima anta   Maximum sash weight	150 kg anta-ribalta   tilt and turn opening 180 kg anta normale   normal sash
Tamponamenti   Infill Panels	10 mm - 47 mm
Tipo   Type	Doppio Vetro, Pannello, Singolo Vetro Doppio Vetro, Pannello, Singolo Vetro
Tipologia di tenuta   Sealing System Type	Doppia battuta Doppia battuta
Permeabilità all'aria   Permeabilità all'aria	Classe 4
Tenuta all'acqua   Tenuta all'acqua	Classe 5A
Resistenza al vento   Resistenza al vento	Classe C5
Sicurezza   Security	RC2 (in attesa di certificazione) Pending certification

## SEZIONI E NODI | SECTIONS AND NODES

Ulteriori dettagli sono disponibili su richiesta | Ulteriori dettagli sono disponibili su richiesta

► BLINDALL 60 - NODO LATERALE  
BLINDALL 60 - LATERAL JOINT

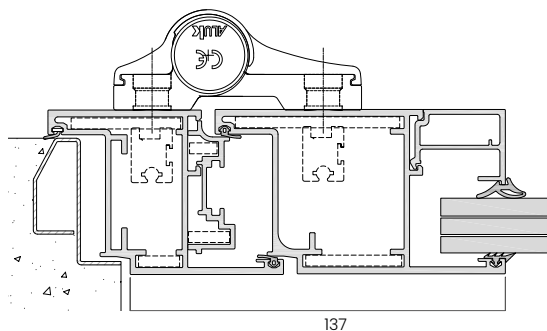

► BLINDALL 60 - NODO CENTRALE  
BLINDALL 60 - MULLION JOINT

